



10" & 7"

觸控對講室內機

使用手冊

**SIP** 全網型

對講系統

---

一.	產品規格	4
二.	產品功能	6
三.	安裝說明	7
3.1	安裝方式一：壁掛式安裝	7
3.2	安裝方式二：埋入式安裝	7
3.3	記憶卡安裝（選配）	7
四.	接線圖	8
4.1	接點圖	8
4.2	配線及線材建議	9
五.	使用說明	9
5.1	對講功能	9
5.1.1	即時影像對講	9
5.1.2	對講錄影&拍照（需加裝記憶卡）	10
5.1.3	戶對戶對講	10
5.1.4	通訊錄	10
5.1.5	呼叫管理員	11
5.1.6	呼叫副機	11
5.1.7	對講紀錄	11
5.1.8	對講設置	12
5.1.9	提示音設置	12
5.1.10	免打擾設置	12
5.2	保全監看	13
5.2.1	保全啟動與解除	13
5.2.2	感應保全設解	14
5.2.3	警報	14
5.2.4	卡片學習與刪除	14

---

5.2.5	保全設定 .....	15
5.2.6	影像監視 .....	16
5.3.	公告訊息 .....	16
5.3.1	瓦斯抄表 .....	16
5.3.2	家庭留言 .....	16
5.4.	其他 .....	17
5.4.1.	天氣時間設定 .....	17
5.4.2.	電梯連動（需搭配電梯樓層控制器） .....	17
5.4.3.	智慧居家（需特定機種搭配手機 APP 使用） .....	17
5.4.4.	工程模式 .....	18
5.4.5.	遠端更新（PremiCMS 管理平台） .....	21

## 一. 產品規格

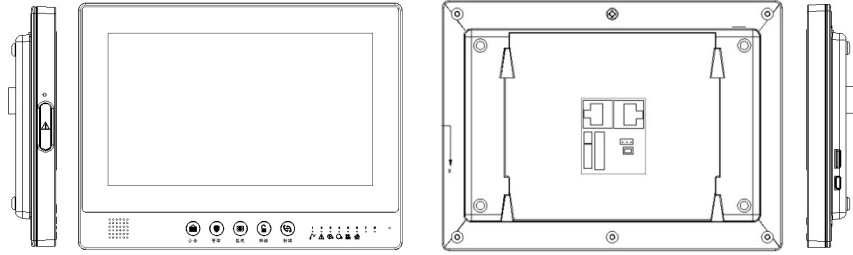
類型	10" 觸控對講室內機	
外觀		
硬體	通訊接口	10/100M 乙太網路 RJ-45*2
	螢幕解析度	10.1 吋 TFT LCD/1024*600, 1600 萬色
	觸控模式	電容式
	操作按鍵	藍光觸控按鍵*5+實體緊急壓扣*1
	狀態指示燈	8 個狀態指示燈
	USB 埠	支援 USB 2.0
	記憶卡	最高支援 32G
	數位輸入(DI)	8 個 DI(低電位觸發)
	數位輸出(DO)	2 個 DO(DV12V/200mA)
	喇叭	定額功率 1W
	麥克風	靈敏度-44dB
	工作電壓	DC 24V
	工作溫度	0°C~+50°C
	安裝方式	埋入式/搭配專用預埋盒 EH2200-B 與埋入盒 EH2200-A-1 使用 壁掛式/搭配專用壁掛架 EH2100-A-1 使用
	外觀尺寸	L274mm*W204mm*D23mm
材質	防火級 ABS	

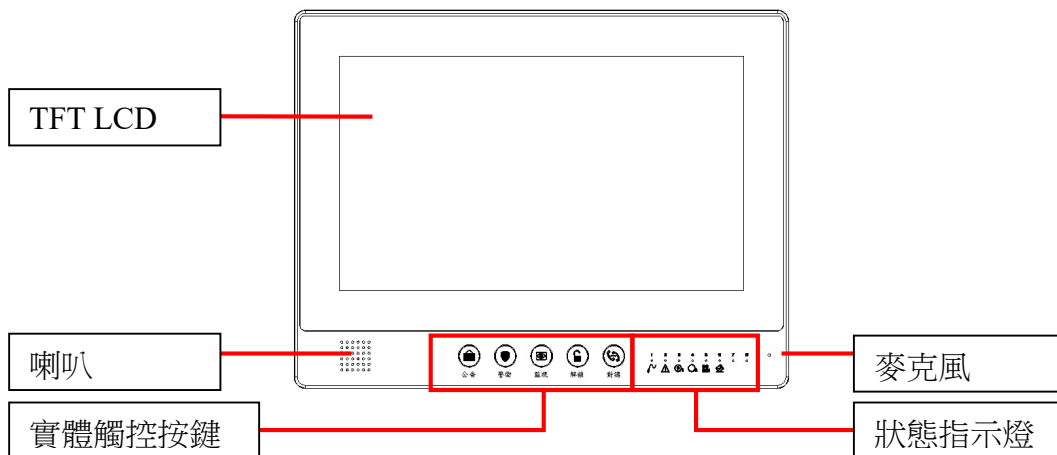

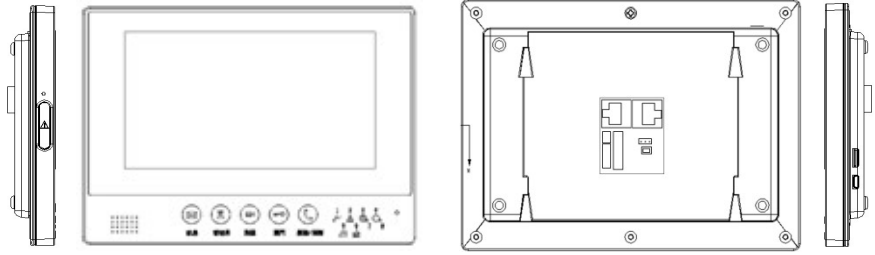
類型	7" 觸控對講室內機	
外觀		
硬體	通訊接口	10/100M 乙太網路 RJ-45*2
	螢幕解析度	7吋 TFT LCD/1024*600, 1600 萬色
	觸控模式	電容式
	操作按鍵	藍光觸控按鍵*5+實體緊急壓扣*1
	狀態指示燈	8 個狀態指示燈
	USB 埠	支援 USB2.0
	記憶卡	最高支援 32G
	數位輸入(DI)	8 個 DI(低電位觸發)
	數位輸出(DO)	2 個 DO(DV12V/200mA)
	喇叭	定額功率 1W
	麥克風	靈敏度-44dB
	工作電壓	DC24V
	工作溫度	0°C~+50°C
	安裝方式	埋入式/搭配專用預埋盒 EH2270-B 與埋入盒 EH2270-A-1 使用 壁掛式/搭配專用壁掛架 EH2100-A-1 使用
	外觀尺寸	L206mm*W150mm*D23mm
材質	防火級 ABS	

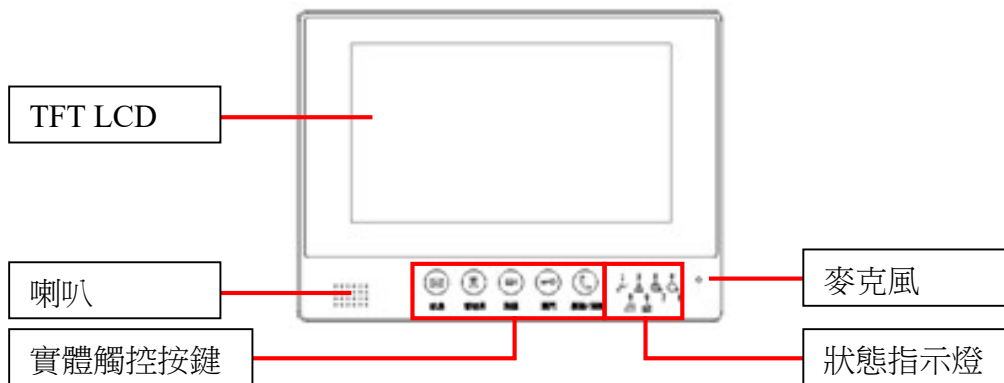

## 二. 產品功能

功能	對講功能	即時影視對講	✓
		來電辨識	✓
		勿擾功能	✓
		來電影音紀錄	✓
		居家語音留言	✓
		來電錄影拍照	✓
		開門功能	✓
		門位顯示	✓
	保全監看	外出/居家保全	✓
		防區監控	✓
		緊急警報	✓
		保全紀錄	✓
		影像監視	✓
	智慧居家	天氣資訊顯示	需選配 CMS
		社區公共監視	需選配 CMS
		社區公告	需選配 CMS
		APP 防區監控	選配
		APP 行動室內機	選配
	其他	遠端更新	✓
		資料回傳	✓
螢幕保護		✓	
初始 IP		192.168.11.67 : 8787	

### 三. 安裝說明

#### 3.1 安裝方式一：壁掛式安裝

- 請將專用壁掛架用兩顆螺絲固定在牆壁上，請注意方向。
- 接線根據接線圖，所用線材規格見線材要求。
- 插好線後，將室內機按照箭頭方向往下扣，請注意對準位置。

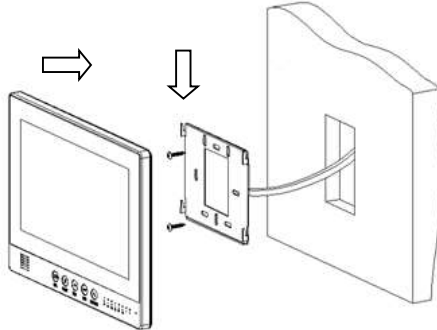

壁掛式施工圖

#### 3.2 安裝方式二：埋入式安裝

- 請將專用埋入合用四顆螺絲固定在預先埋入牆中的專用預埋盒上，請注意方向。
- 接線根據接線圖，所用線材規格見線材要求。
- 插好線後，將室內機按照箭頭方向往下扣，請注意對準位置。

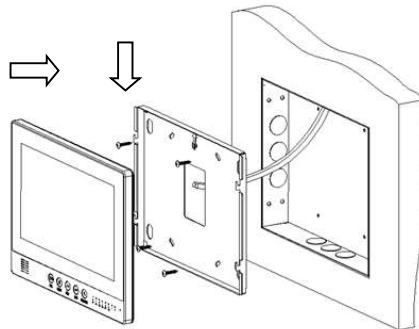

埋入式施工圖

#### 3.3 記憶卡安裝（選配）

- 系統使用前，請確認是否安裝標準 SD card，系統支援 FAT32 格式，容量最高 32GB 記憶卡。安裝位置如下圖所示：

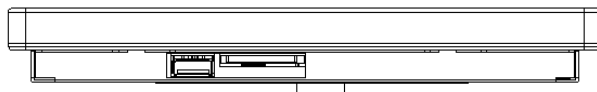

※ 7" 室內機為 MicroSD 卡

※注意：設備出廠皆無安裝 SD 卡，使用者需自行購買或洽詢系統安裝商

## 四. 接線圖

### 4.1 接點圖

PWR	紅	DC24V	可獨立外接
GND	黑	接地	電源 DC 24V

備用	棕	-
備用	橙	-
GND	黃	接地
DO2	綠	DO 輸出 2
GND	藍	接地
DO1	紫	DO 輸出 1

GND	黑	接地	
GND	棕	接地	
Z8	紅	24 小時防區	火災
Z7	橙	24 小時防區	緊急求救
Z6	黃	24 小時防區	瓦斯
Z5	綠	盜警立即防區	防盜 4
Z4	藍	盜警立即防區	防盜 3
Z3	紫	盜警立即防區	防盜 2
Z2	灰	盜警立即防區	防盜 1
Z1	白	大門延遲防區	門磁

可控制 ETH1 是否輸出電源

可選擇狀態為 NC 或 NO

可調整防區類型

可選擇防區名稱

工程模式>保全設定

- ※ 以上接點為廠設值，可進入工程模式修改。
- ※ 防區名稱可選擇內建名稱或在本機工程網頁中輸入修改。



## 4.2 配線及線材建議

※強烈建議保全及控制類線材使用雙隔離訊號線可防止外在訊號干擾，強化系統穩定性。

1. 搭配 EH9100 系統專用網路集線器，設備無須額外提供獨立電源，可直接藉由網路線供電。

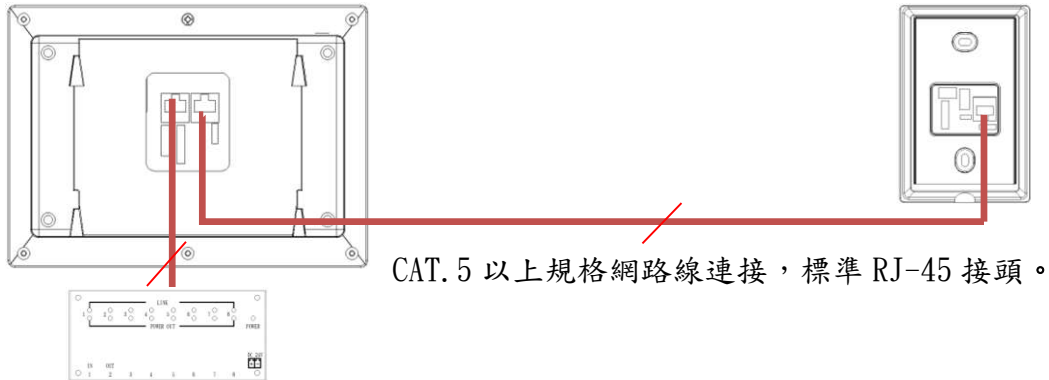

2. 若不搭配 EH9100 系統專用網路集線器，需自行提供電源供電 DC 24V。

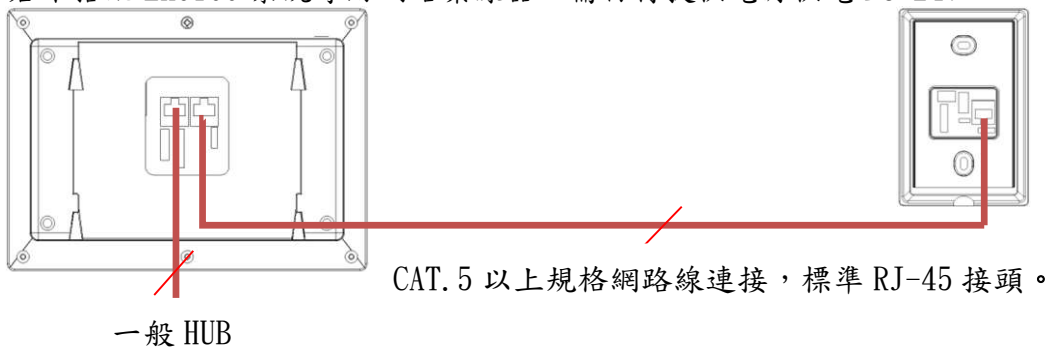

## 五. 使用說明

### 5.1 對講功能

#### 5.1.1 即時影像對講

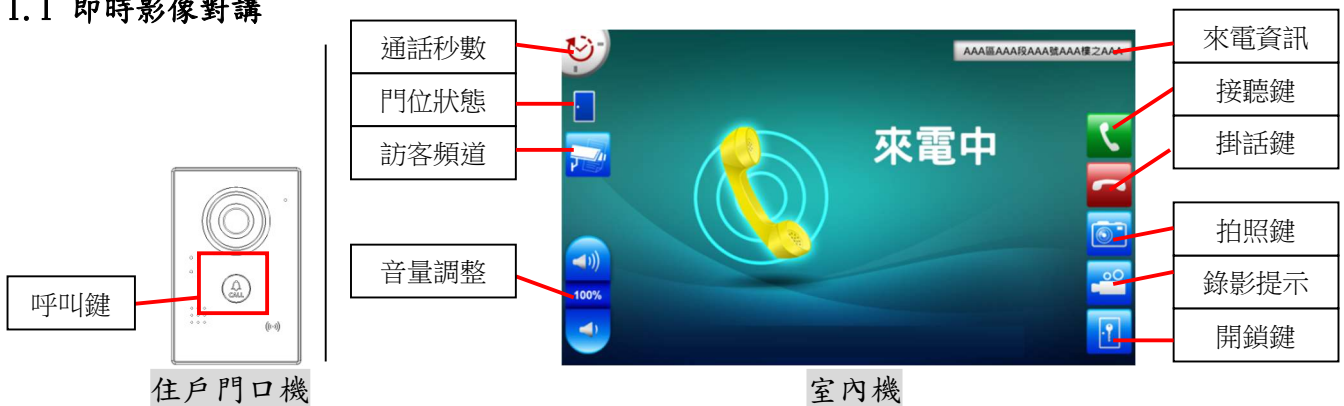

- 當住戶門口機與室內機完成配對後，使用者在住戶門口機按下『Call』鍵，即可與室內機進行即時影像對講。
- 室內機在與住戶門口機通話狀態下，室內機可遙控門口機開門。

※注意：訪客頻道功能為選配項目，如需此功能請洽系統安裝商。  
拍照鍵及錄影提示功能需有安裝 SD 卡且 SD 卡功能正常運作下才有此圖示。

### 5.1.2 對講錄影&拍照 (需加裝 SD 記憶卡)

- 室內機與住戶門口機/大門口機對講時,若有配置 SD 卡的室內機將自動執行錄影&錄音功能並可在通話時進行拍照。來電的影音資料可在對講紀錄中供住戶查詢。





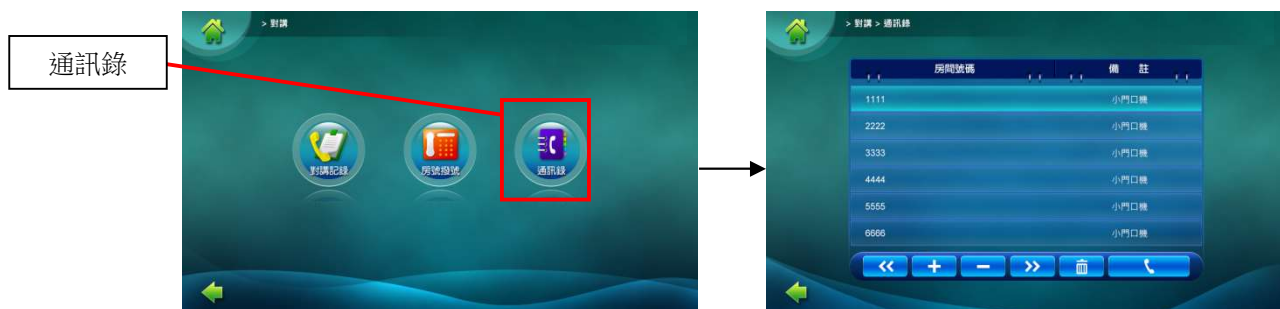

### 5.1.3 戶對戶對講

- 使用者若要跟其他住戶對講可於首頁選擇『對講』功能的『房號撥號』,輸入對方的戶號及可呼叫對方室內機。
- 欲與住戶通話時選擇”房號撥號”,輸入對方房號後按下螢幕上撥號鍵()即可撥出。



### 5.1.4 通訊錄



- 訊錄頁面中,使用者欲新增常用通訊對象時按下下方  鍵,進入輸入頁面,新增完成後按下儲存即可。
-  鍵為單筆刪除;  鍵為全部刪除。
-   鍵可切換上/下一頁;選擇通話對象後按  鍵,即可撥出進行對講。

### 5.1.5 呼叫管理員

- 按下本機下方實體『警衛』鍵，即可群體呼叫管理員。
- 按下螢幕上方快捷列中『警衛呼叫』鈕跑出管理機選單，選擇欲呼叫的管理機即可與該管理機對講。



### 5.1.6 呼叫副機

- 按下本機下方實體『對講』鍵，即可群體呼叫室內副機。
- 按下螢幕上方快捷列中『副機呼叫』鈕跑出副機選單，選擇欲呼叫的室內副機即可單獨呼叫與該副機對講。



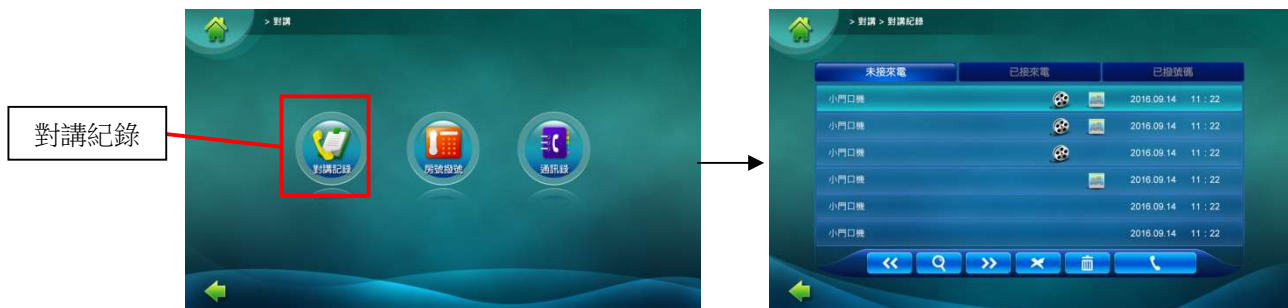

### 5.1.7 對講紀錄



- 對講紀錄中設有未接來電、已接來電、已撥號碼選項。室內機若有配置 SD 卡時，會於通話時執行錄影並可進行拍照。對講紀錄中訊息有錄影或拍照則會有圖示提示，點選該則訊息所產生的圖示即可觀看錄影或照片。

※ 對講紀錄圖示表

	錄影提示	當室內機有配置 SD 卡時顯示，室內機會於通話時執行錄影。
	相片提示	當室內機有配置 SD 卡時顯示，室內機於通話時可進行拍照。

### 5.1.8 對講設置

- 對響鈴時間、通話時間、聲音大小做調整。

響鈴時間	30~180 秒。
通話時間	30~180 秒。

### 5.1.9 提示音設置

- 本機具有來電辨識功能，透過『提示音設置』可設定室內機、門口機、玄關門口機、管理員機設備的來電鈴聲。
- 內鍵 5 種鈴聲可選擇，並且可調整鈴聲及按鍵音音量。



提示音設置頁面

### 5.1.10 免打擾設置



免打擾設置



『限時免打擾』可設定時段勿擾

- 提供「正常模式」、「限時免打擾」、「全天免打擾」，3 種模式可選擇。

## 5.2 保全監看



### 5.2.1 保全啟動與解除

- 本機內建 8 組保全迴路，不須額外加裝設備。可針對各迴路定義保全偵測型態，亦可將迴路提供 by-pass 功能。
- 本機可進行『外出保全』、『居家保全』設定及解除，並可在紀錄查詢中查看各迴路的歷史狀況；同時針對各迴路狀態利用圖示可即時顯示狀態正常或異常。



### ※ 保全迴路燈號表

燈號	指示燈圖示	待機狀態	保全狀態	說明
1		電源	防區一	電源啟動時亮起 表示防區一狀態，迴路異常時燈號亮起，並發出警報聲響。
2		防區異常	防區二	待機狀態下當迴路異常時燈號亮起，並發出警報聲響。 表示防區二狀態，迴路異常時燈號亮起，並發出警報聲響。
3		居家保全	防區三	居家保全啟動時亮起 表示防區三狀態，迴路異常時燈號亮起，並發出警報聲響。
4		外出保全	防區四	外出保全啟動時亮起 表示防區四狀態，迴路異常時燈號亮起，並發出警報聲響。
5		影音訊息	防區五	有未讀影音訊息時亮起 表示防區五狀態，迴路異常時燈號亮起，並發出警報聲響。
6		社區公告	防區六	有未讀社區公告時亮起 表示防區六狀態，迴路異常時燈號亮起，並發出警報聲響。
7		暫未設定	防區七	無 表示防區七狀態，迴路異常時燈號亮起，並發出警報聲響。
8		暫未設定	防區八	無 表示防區八狀態，迴路異常時燈號亮起，並發出警報聲響。



## 5.2.2 感應保全設解

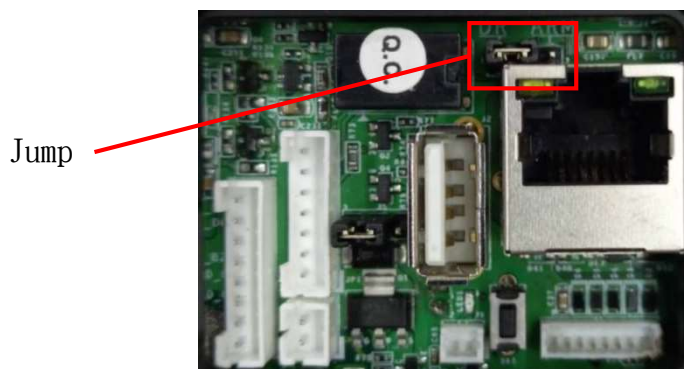

- 將住戶門口機背後 Jump 調整至『ARM』，並與室內機做『配對』連結，再將 Mifare 格式之卡片到室內機進行『卡片學習』，如此使用者即可使用該張卡片進行感應保全設解。

## 5.2.3 警報

- 本機提供實體緊急按鈕，使用者按壓後本機（連同室內副機）發出警報音，並通知管理機與系統管理平台。
- 當保全迴路觸發時，本機（連同室內副機）發出警報音，並通知管理機與系統管理平台。
- 欲解除以上發報的警報音請在『保全』功能頁選擇**解除警報**或是**解除保全**。

## 5.2.4 卡片學習與刪除

※ 卡片學習 SOP

1. 室內機在首頁選擇『設定』>『保全設置』>『卡片學習』>輸入用戶密碼（出廠值：0000）

2. 室內機啟動卡片學習模式，此時室內機與門口機同時發出學習語音提示（電源&感應指示燈呈現紅燈閃爍），使用者在門口機感應卡片。

3. 欲停止學習，請在室內機選擇『停止學習』。

※ 注意：

1. 住戶門口機的卡片資料需經由室內機的『卡片學習』產生，無法由 PremiCMS 管理平台或工程網頁進行匯入。
  2. 按下「**清除卡片**」，會將所有卡片資料清除。
- 使用者將完成上述步驟之卡片，到住戶門口機感應時可啟動室內機**外出保全設定**。
  - 室內機居家/外出保全啟動時，住戶門口機的保全指示燈亮起（綠燈恆亮）。

## 5.2.5 保全設定

1. 用戶設定	用戶可設定「外出模式」、「居家模式」內 8 個警報防區是否偵測，將不須偵測者取消勾選即可（廠設值為全選）。	
2. 密碼修改	1. 用戶可設定/修改室內機密碼（密碼最多 8 碼，廠設值為 0000），輸入新密碼後按下儲存完成密碼修改。	
	2. 『密碼解除 ON/OFF』選擇防區警報時，解除警報是否需要密碼。	
3. 延遲設定	可對大門延遲防區之保全啟動或解除的延遲、提示音做設定。	
	設定延遲時間	10~120 秒。
	設定延遲提示音	語音、提示音、靜音三種選擇。
	解除延遲時間	10~120 秒。
4. 警報設定	可對警報的秒數、提示音等做設定。	
	警告喇叭秒數	30~99 秒。
	提示音方式	語音、提示音、靜音三種選擇。
	緊急按鈕警報音	警報音、靜音兩種選擇。
	來客報知	語音、提示音、靜音三種選擇。



用戶設定



密碼修改

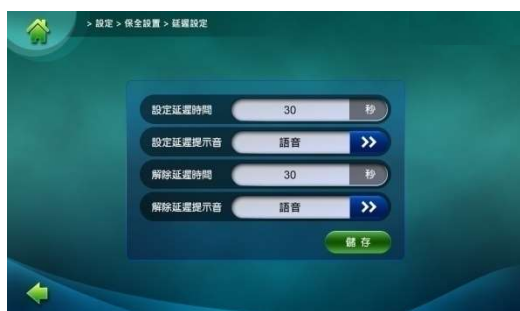

延遲設定



警報設定

## 5.2.6 影像監視

- 按下本機下方實體『監視』鍵，即可選擇監看住戶門口機、玄關大門口機或社區攝影機的即時影像。
- 室內機在執行監視住戶門口機、玄關大門口機時，室內機亦可按下實體『開鎖』鍵遙控開門。



影像監視

## 5.3. 公告訊息(選配功能)

- 本機具有社區公告、家庭留言、瓦斯抄表等功能。
- 透過 PremicMS 系統管理平台編輯可任意選擇對單一/分區/全區的住戶發送文字及圖片的公告訊息，另外傳遞瓦斯抄表及投票調查等通知功能。

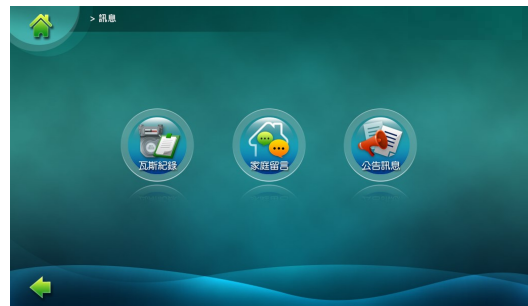



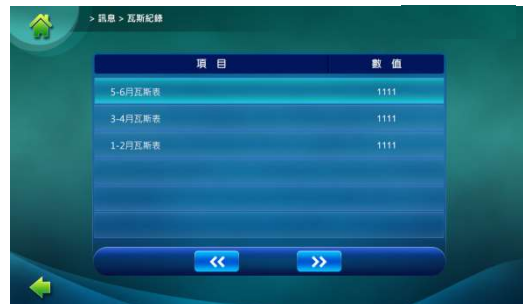

### 5.3.1 瓦斯抄表(選配功能)

- 透過 PremicMS 系統管理平台發送瓦斯抄表或社區投票的公告訊息給住戶室內機，住戶點選”公告訊息”讀取後輸入所要回傳的數值即可完成抄表或投票的程序。
- 另外瓦斯抄表功能還能在室內機上提供住戶紀錄查詢了解先前所輸入的數值資訊。



### 5.3.2 家庭留言

- 使用者欲新增語音留言時，點擊右下角  鍵，即會進入錄音模式。完成錄音後按下  即完成新增一筆語音留言。
- 選擇欲看的留言按下  鍵播放；按下  鍵刪除該筆留言。



※ 注意：使用家庭留言功能室內機必須有配置 SD 記憶卡。



## 5.4. 其他

### 5.4.1. 天氣時間設定

- 於首頁點擊時間，即可調整時間。
- 當室內機偵測到 PremicMS 系統管理平台時，平台會回傳天氣、溫度等資訊在室內機上顯示。
- 室內機會自動與 PremicMS 管理平台或玄關大門口機自動校時。



### 5.4.2. 電梯連動（需搭配電梯樓層控制器）

- 電梯叫車: 搭配電梯樓層控制器，使用者按下『電梯叫車』鈕，即會連動電梯內按鍵板呼叫電梯至該樓層。



### 5.4.3. 智慧居家（選配功能需搭配手機 APP 使用）

- 智慧居家功能提供使用者可在室內機上進行燈控操作及提供搭配手機行動裝置綁定的介面，讓手機 APP 功能可以與室內機同步控制保全設解及狀態顯示、影音對講等功能。

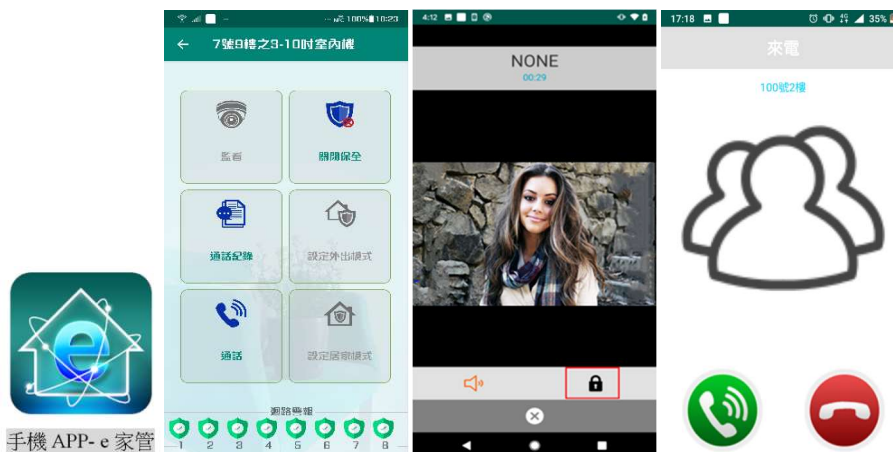

#### 5.4.4. 工程模式

- ▶ 提供給相關技術人員及原廠工程師可在這邊，做各項設備功能參數設定。



功能	介面																											
<p>1. 保全設定</p> <ul style="list-style-type: none"> <li>◆ 可修改 8 個防區類型、設備名稱、常開 (N.O) 或常閉 (N.C) 狀態等。</li> </ul> <p>廠設值：</p> <table border="1" data-bbox="124 860 847 1249"> <thead> <tr> <th>保全接點名稱</th> <th>防區類型</th> <th>防區名稱</th> </tr> </thead> <tbody> <tr> <td>Z1</td> <td>大門延遲防區</td> <td>門磁</td> </tr> <tr> <td>Z2</td> <td>盜警立即防區</td> <td>防盜 1</td> </tr> <tr> <td>Z3</td> <td>盜警立即防區</td> <td>防盜 2</td> </tr> <tr> <td>Z4</td> <td>盜警立即防區</td> <td>防盜 3</td> </tr> <tr> <td>Z5</td> <td>盜警立即防區</td> <td>防盜 4</td> </tr> <tr> <td>Z6</td> <td>24 小時防區</td> <td>瓦斯</td> </tr> <tr> <td>Z7</td> <td>24 小時防區</td> <td>求救</td> </tr> <tr> <td>Z8</td> <td>24 小時防區</td> <td>火災</td> </tr> </tbody> </table> <p>以上為廠設值可依實際需求做調整設定。</p>	保全接點名稱	防區類型	防區名稱	Z1	大門延遲防區	門磁	Z2	盜警立即防區	防盜 1	Z3	盜警立即防區	防盜 2	Z4	盜警立即防區	防盜 3	Z5	盜警立即防區	防盜 4	Z6	24 小時防區	瓦斯	Z7	24 小時防區	求救	Z8	24 小時防區	火災	
保全接點名稱	防區類型	防區名稱																										
Z1	大門延遲防區	門磁																										
Z2	盜警立即防區	防盜 1																										
Z3	盜警立即防區	防盜 2																										
Z4	盜警立即防區	防盜 3																										
Z5	盜警立即防區	防盜 4																										
Z6	24 小時防區	瓦斯																										
Z7	24 小時防區	求救																										
Z8	24 小時防區	火災																										
<p>2. 軟體更新</p> <p>包含地址簿匯入、設定檔匯入、設定檔匯出、防區名稱檔匯入等，4 個部件更新。</p>																												
<p>3. 房號設置</p> <p>a. 編碼設定即為地址簿上設定之編碼，在地址簿設定時，是以住戶門牌號碼作為依據。以住戶門牌號碼位數，作為戶號遮罩的編號。</p> <p>b. 輸入完住戶編碼後，系統會自動列出符合該用戶之地址欄，將地址欄位輸入完成後，便完成本機註冊。</p>																												

#### 4. 智慧設置

- a. 若需啟動首頁之智慧居家功能時，須將本頁智慧啟動選項開啟。



#### 5. 密碼設置

- ◆ 可更改工程模式密碼。



#### 6. 門鈴機設置

- ◆ 可對門鈴機之聲音、DO 輸出做調整。

音量	0~100
鈴聲	0~100
語音	0~100
開門延長 (0~100)	0~100 秒
12V 輸出 (0~100)	0~100 秒



#### 7. 門鈴機配對

門鈴機配對前須先完成房號設置將本機註冊。使用者欲將門口機與室內機做連接時，便要使用門鈴機配對功能。

配對步驟：

- 室內機開機，將門口機與室內機以網路線連接。
- 室內機在首頁選擇『設定』>『工程模式』>『門鈴機配對』>選擇門口機 IP >『開始配對』。
- 門口機『Call』鍵長按約 5 秒，此時門口機發出語音提示，表示進入配對模式，並自動與室內機配對完成。
- 配對完成後，門口機將自行重新開機，待門口機重新開機完畢(電源指示燈呈現綠燈閃爍)即可。



1.選擇門口機

2.開始配對

#### 8. 恢復原廠值

- ◆ 回復成出廠預設值。



### 9. 12V OUT

- ◆ 可設定 D01 與 D02 的輸出。

	DO 類型	關閉時間
D01	<ul style="list-style-type: none"> <li>◆ 迴路觸發</li> <li>◆ 保全開關</li> <li>◆ 電梯</li> <li>◆ 不啟動</li> </ul>	◆ 2 秒
		◆ 5 秒
		◆ 10 秒
		◆ 30 秒
		◆ 60 秒
		◆ 開關
D02	<ul style="list-style-type: none"> <li>◆ 迴路觸發</li> <li>◆ 保全開關</li> <li>◆ 電梯</li> <li>◆ 不啟動</li> </ul>	◆ 2 秒
		◆ 5 秒
		◆ 10 秒
		◆ 30 秒
		◆ 60 秒
		◆ 開關



#### 5.4.5. 遠端更新 (PremiCMS 管理平台)

- 管理者可透過 PremiCMS 管理平台對設備進行遠端更新軟體。
- 管理者亦可進入工程網頁對設備進行設定，亦可做軟體、地址簿之更新。



PremiCMS 管理平台

- ※ 使用前請詳細閱讀說明書內容，並妥善保管。
- ※ 本公司保留變更產品外觀、操作介面 UI、功能及規格之權力，若有更新恕不另行通知。



