



經濟型

7"觸控對講室內機

使用手冊

**SIP**  全網型

對講系統

---

---

## Table of contents

Version : 1.5

一.	產品規格	5
二.	產品功能	6
三.	安裝說明	6
3.1	安裝方式一：壁掛式安裝	6
3.2	安裝方式二：埋入式安裝	7
3.3	記憶卡安裝（選配）	錯誤! 尚未定義書籤。
四.	接線圖	7
4.1	接點圖	7
4.2	配線及線材建議	8
五.	使用說明	8
5.1	對講功能	8
5.1.1	即時影像對講	8
5.1.2	對講錄影&拍照（需加裝記憶卡）	錯誤! 尚未定義書籤。
5.1.3	戶戶對講	9
5.1.4	通訊錄	9
5.1.5	呼叫管理員	10
5.1.6	呼叫副機	10
5.1.7	對講紀錄	10
5.1.8	對講設置	10
5.1.9	提示音設置	11
5.1.10	免打擾設置	錯誤! 尚未定義書籤。
5.3	保全監看	11
5.3.1	保全啟動與解除	11
5.3.2	感應保全設解	12
5.3.3	警報	12
5.3.4	卡片學習與刪除	12

---

5.3.5	保全設定 .....	13
5.3.6	影像監視 .....	13
5.4.	公告訊息 .....	14
5.4.1	瓦斯抄表 .....	14
5.4.2	家庭留言 .....	錯誤! 尚未定義書籤。
5.5.	其他 .....	14
5.5.1.	時間設定 .....	14
5.5.2.	電梯連動 (需搭配電梯樓層控制器) .....	錯誤! 尚未定義書籤。
5.5.3.	智慧居家 (搭配手機 APP) .....	14
5.5.4.	工程模式 .....	15
5.5.5.	遠端更新 (PremiCMS 管理平台) .....	17

## 一. 產品規格

類型	經濟型 7" 觸控對講室內機	
外觀		
硬體	通訊接口	10/100M 乙太網路 RJ-45*2
	螢幕解析度	10.1 吋 TFT LCD/1024*600, 1600 萬色
	觸控模式	電容式
	操作按鍵	實體緊急壓扣*1
	狀態指示燈	1 個待機指示燈
	USB 埠	支援 USB2.0
	數位輸入(DI)	8 個 DI(低電位觸發)
	數位輸出(DO)	2 個 DO(DV12V/200mA)
	喇叭	定額功率 1W
	麥克風	靈敏度 -44dB
	工作電壓	DC24V
	工作溫度	0°C ~ +50°C
	安裝方式	埋入式/搭配專用預埋盒與埋入盒使用 壁掛式/搭配專用壁掛架使用
	外觀尺寸	L274mm*W204mm*D23mm
材質	防火級 ABS	

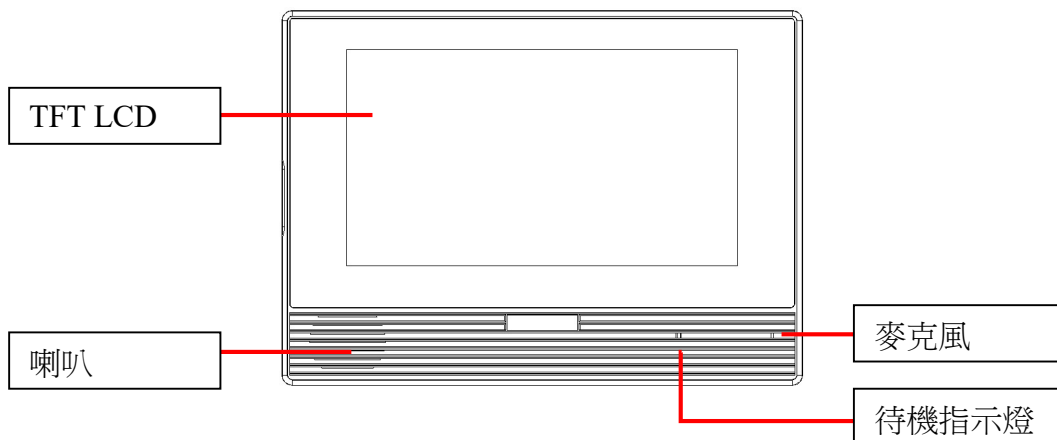

## 二. 產品功能

功能	對講功能	即時影視對講	✓
		來電辨識	✓
		來電紀錄	✓
		開門功能	✓
		門位顯示	✓
	保全監看	外出/居家保全	✓
		防區監控	✓
		緊急警報	✓
		保全紀錄	✓
		影像監視	✓
	智慧居家	天氣資訊顯示	✓
		社區公告	✓
		瓦斯抄錶	
		智家雲	✓
	其他	遠端更新	✓
螢幕保護		✓	
初始 IP		192.168.11.67 : 8787	

## 三. 安裝說明

### 3.1 安裝方式一：壁掛式安裝

- 請將專用壁掛架用兩顆螺絲固定在牆壁上，請注意方向。
- 接線根據接線圖，所用線材規格見線材要求。
- 插好線後，將室內機按照箭頭方向往下扣，請注意對準位置。

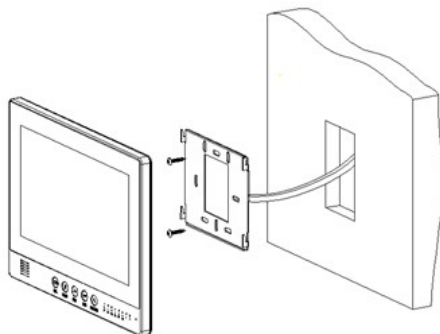

壁掛式施工圖

### 3.2 安裝方式二：埋入式安裝

- 請將專用埋入合用四顆螺絲固定在預先埋入牆中的專用預埋盒上，請注意方向。
- 接線根據接線圖，所用線材規格見線材要求。
- 插好線後，將室內機按照箭頭方向往下扣，請注意對準位置。

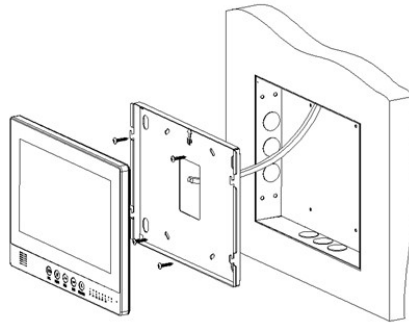

埋入式施工圖

## 四. 接線圖

### 4.1 接點圖

PWR	紅	DC24V	可獨立外
GND	黑	接地	接電源
備用	棕	-	
備用	橙	-	
GND	黃	接地	
DO2	綠	DO 輸出 2	
GND	藍	接地	
DO1	紫	DO 輸出 1	

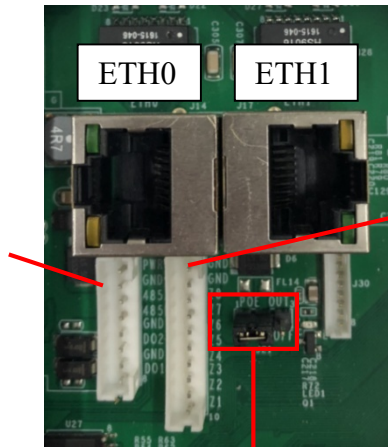

可控制 ETH1 是否輸出電源

GND	黑	接地	
GND	棕	接地	
Z8	紅	24 小時防區	火災
Z7	橙	24 小時防區	緊急求救
Z6	黃	24 小時防區	瓦斯
Z5	綠	盜警立即防區	防盜 4
Z4	藍	盜警立即防區	防盜 3
Z3	紫	盜警立即防區	防盜 2
Z2	灰	盜警立即防區	防盜 1
Z1	白	大門延遲防區	門磁

※ 以上接點為廠設值，可進入工程模式修改。

工程模式>保全設定

※ 防區名稱可選擇內鍵名稱或在本機工程網頁中自由輸入文字修改。

## 4.2 配線及線材建議

1. 搭配專用網路型中繼器設備無須額外提供獨立電源，可直接藉由網路線供電。

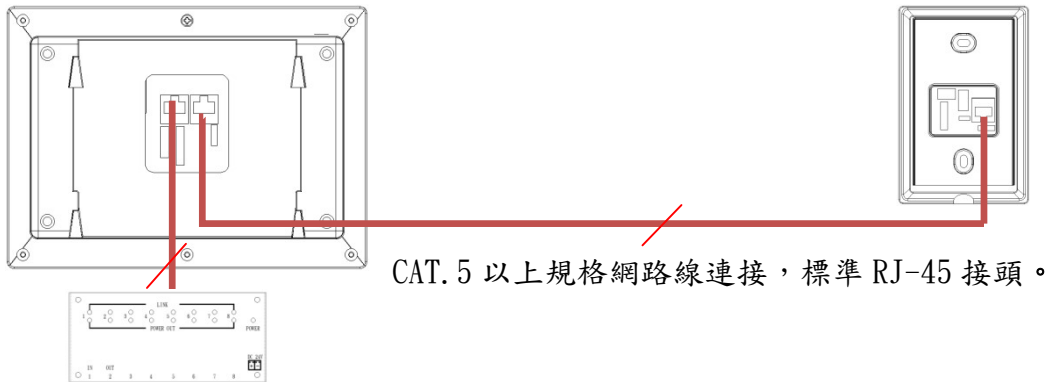

2. 若不搭配專用網路型中繼器自行提供電源供電。

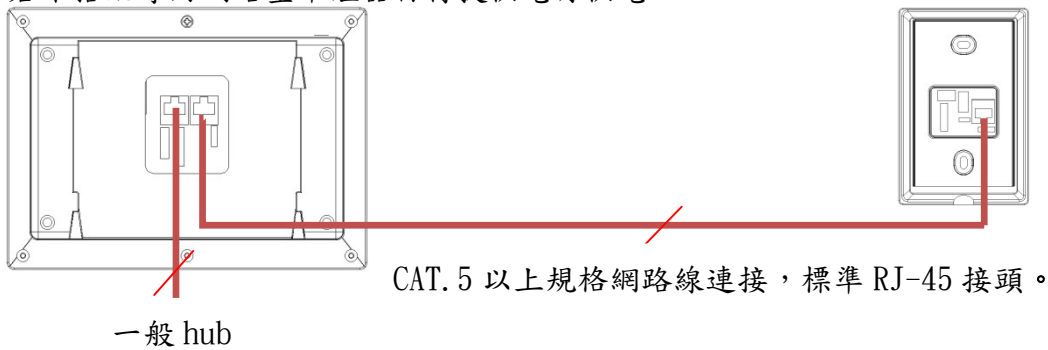

## 五. 使用說明

### 5.1 對講功能

#### 5.1.1 即時影像對講

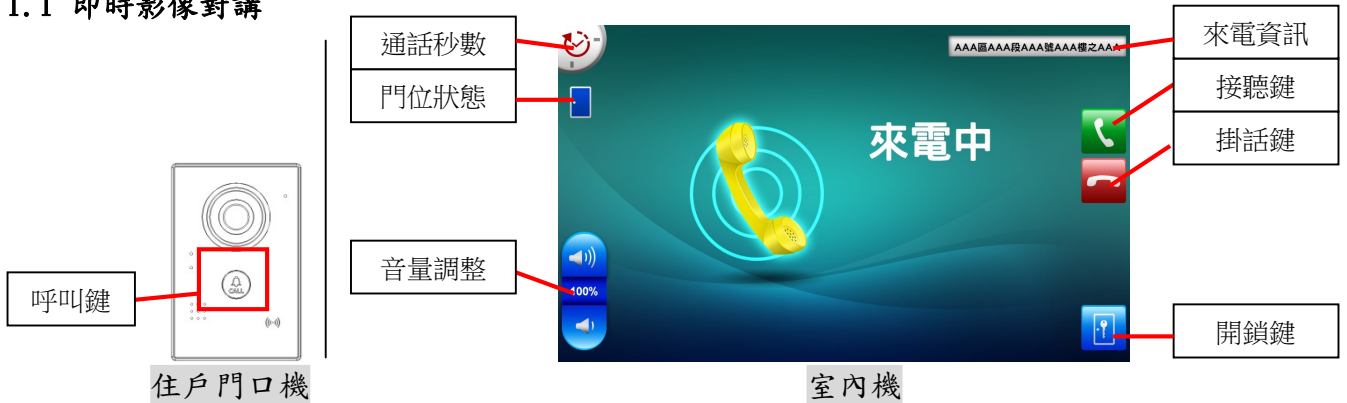

- 當住戶門口機與室內機完成配對後，使用者在住戶門口機按下『Call』鍵，即可與室內機進行即時影像對講。
- 室內機在與住戶門口機通話狀態下，室內機可遙控門口機開門。







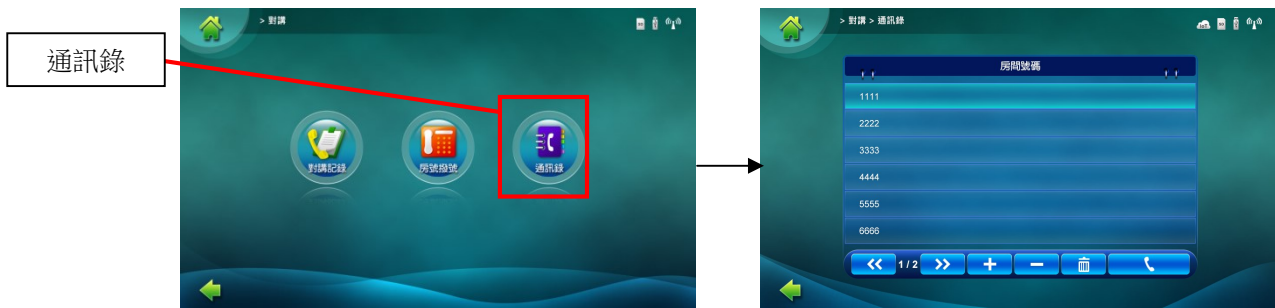

### 5.1.2 戶戶對講

- 使用者若要跟其他住戶對講可於首頁選擇『對講』功能的『房號撥號』，輸入對方的戶號及可呼叫對方室內機。



### 5.1.3 通訊錄



- 訊錄頁面中，使用者欲新增常用通訊對象時按下下方  鍵，進入輸入頁面，新增完成後按下儲存即可。
-  鍵為單筆刪除； 鍵為全部刪除。
-   鍵可切換上/下一頁；選擇通話對象後按  鍵，即可撥出進行對講。

#### 5.1.4 呼叫管理員

- 按下本機下方實體『管理員』鍵，即可群體呼叫管理員。
- 按下螢幕上方快捷列中『警衛呼叫』鈕跑出管理機選單，選擇欲呼叫的管理機即可與該管理機對講。



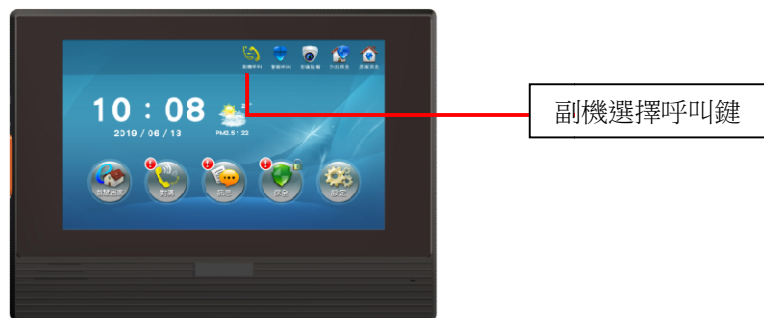

#### 5.1.5 呼叫副機

- 住戶門口機可在工程網頁中啟動緊急對講模式。
- 在緊急對講模式下，住戶門口機變為緊急對講機，此時按下『Call』鍵，將會呼叫管理員機。

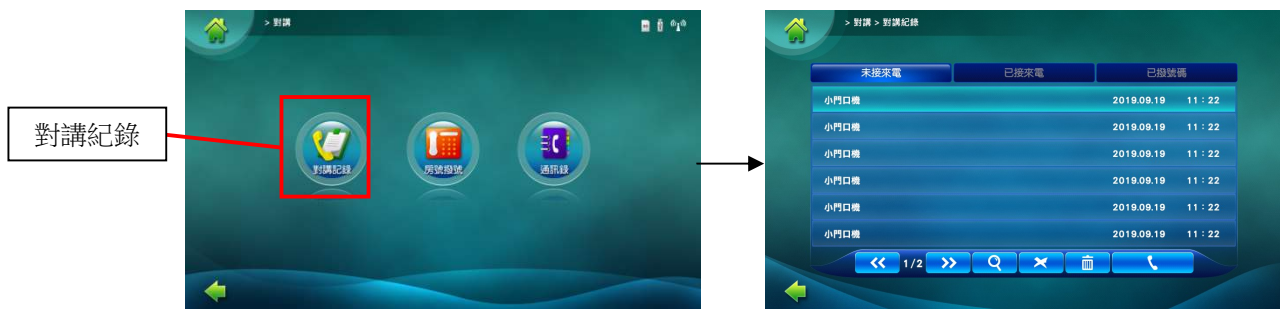

#### 5.1.6 對講紀錄



- 對講紀錄中設有未接來電、已接來電、已撥號碼選項。
- 欲與住戶通話時選擇”房號撥號”，輸入對方房號後按下螢幕上撥號鍵(  )即可撥出。

#### 5.1.7 對講設置

- 對響鈴時間、通話時間、聲音大小做調整。

響鈴時間	30~180 秒。
通話時間	30~180 秒。

### 5.1.8 提示音設置

- 本機具有來電辨識功能，透過『提示音設置』可設定室內機、門口機、玄關門口機、管理員機設備的來電鈴聲。
- 內鍵5種鈴聲可選擇，並且可調整鈴聲及按鍵音音量。



提示音設置頁面

### 5.3 保全監看

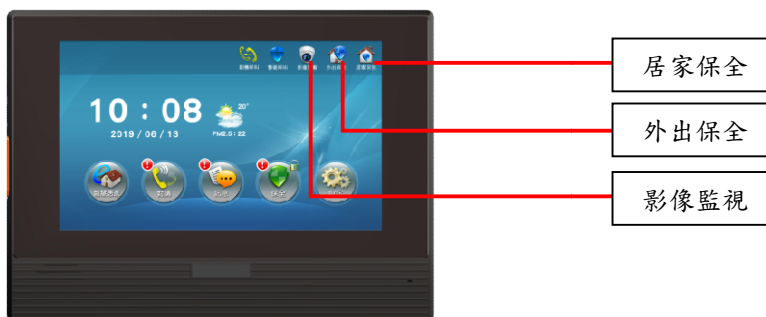

#### 5.3.1 保全啟動與解除

- 本機內建8組保全迴路，不須額外加裝設備。可針對各迴路定義保全偵測型態，亦可將迴路提供 by-pass 功能。
- 本機可進行『外出保全』、『居家保全』設定及解除，並可在紀錄查詢中查看各迴路的歷史狀況；同時針對各迴路狀態利用圖示可即時顯示狀態正常或異常。



保全啟動/解除



保全記錄查詢

### 5.3.2 感應保全設解

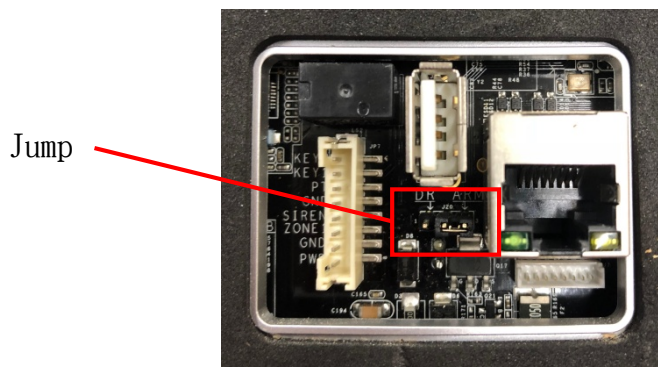

- 將住戶門口機背後 Jump 調整至『ARM』，並與室內機做『配對』連結，再將 Mifare 格式之卡片到室內機進行『卡片學習』，如此使用者即可使用該張卡片進行感應保全設解。

### 5.3.3 警報

- 本機提供實體緊急按鈕，使用者按壓後本機（連同室內副機）發出警報音，並通知管理機與系統管理平台。
- 當保全迴路觸發時，本機（連同室內副機）發出警報音，並通知管理機與系統管理平台。
- 欲解除以上警報已在『保全』功能頁選擇**解除警報**。

### 5.3.4 卡片學習與刪除

※ 卡片學習 SOP

1. 室內機在首頁選擇『設定』>『保全設置』>『卡片學習』>輸入用戶密碼（出廠值：0000）

2. 室內機啟動卡片學習模式，此時室內機與門口機同時發出學習語音提示（電源&感應指示燈呈現紅燈閃爍），使用者在門口機感應卡片。

3. 欲停止學習，請在室內機選擇『停止學習』。

※ 注意：

1. 住戶門口機的卡片資料需經由室內機的『卡片學習』產生，無法由 PremicMS 管理平台或工程網頁進行匯入。

2. 按下「清除卡片」，會將所有卡片資料清除。

- 使用者將完成上述步驟之卡片，到住戶門口機感應時可啟動室內機**外出保全設定**。
- 室內機居家/外出保全啟動時，住戶門口機的保全指示燈亮起（綠燈恆亮）。

### 5.3.5 保全設定

1. 用戶設定	用戶可設定「外出模式」、「居家模式」內 8 個警報防區是否偵測，將不須偵測者取消勾選即可（廠設值為全選）。	
2. 密碼修改	1. 用戶可設定/修改室內機密碼（密碼最多 8 碼，廠設值為 0000），輸入新密碼後按下儲存完成密碼修改。	
	2. 『密碼解除 ON/OFF』選擇防區警報時，解除警報是否需要密碼。	
3. 延遲設定	可對大門延遲防區之保全啟動或解除的延遲、提示音做設定。	
	設定延遲時間	10~120 秒。
	設定延遲提示音	語音、提示音、靜音三種選擇。
	解除延遲時間	10~120 秒。
	解除延遲提示音	語音、提示音、靜音三種選擇。
4. 警報設定	可對警報的秒數、提示音等做設定。	
	警告喇叭秒數	30~99 秒。
	提示音方式	語音、提示音、靜音三種選擇。
	緊急按鈕警報音	警報音、靜音兩種選擇。
	來客報知	語音、提示音、靜音三種選擇。



用戶設定

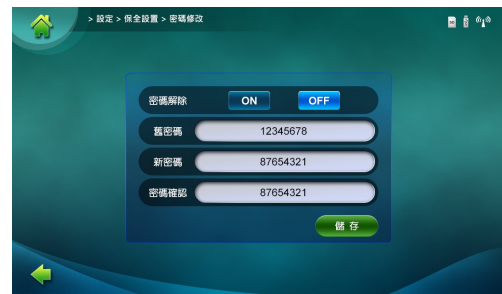

密碼修改

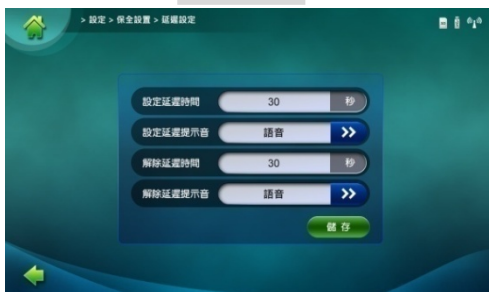

延遲設定

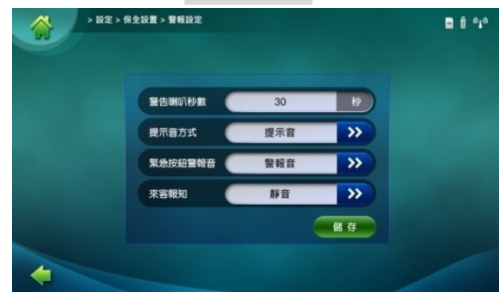

警報設定

### 5.3.6 影像監視

- 選取首頁上方快捷列中『影線監看』，即可選擇監看住戶門口機、玄關大門口機或社區攝影機的即時影像。



影像監視



## 5.4. 公告訊息

- 本機具有社區公告、瓦斯抄表等功能。
- 透過 CMS 編輯可任意選擇對 單一/分區/全區的住戶發送文字及圖片的公告訊息，另外傳遞瓦斯抄表及社區公告等通知功能。

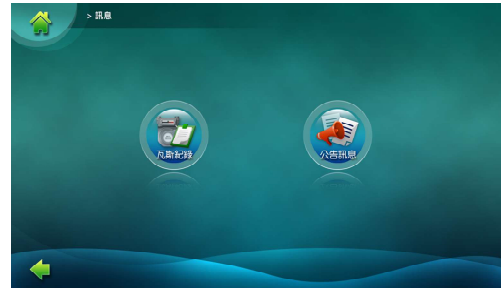

### 5.4.1 瓦斯抄表

- 透過管理平台發送瓦斯抄表或社區投票的公告訊息給住戶室內機，住戶點選“公告訊息”讀取後輸入所要回傳的數值即可完成抄表或投票的程序。
- 另外瓦斯抄表功能還能在室內機上提供住戶紀錄查詢了解先前所輸入的數值資訊。

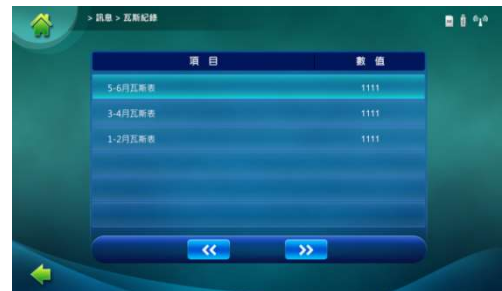

## 5.5. 其他

### 5.5.1. 天氣時間設定

- 於首頁點擊時間，即可調整時間。
- 當室內機偵測到系統管理平台時，平台會回傳天氣、溫度等資訊在室內機上顯示。
- 室內機會自動與 PremicMS 管理平台或玄關大門口機自動校時。



### 5.5.2. 智慧居家 (搭配手機 APP)

- 智慧居家功能提供使用者手機 APP 綁定設定，綁定後即可使用智家雲功能。



手機 APP -e 家管



### 5.5.3. 工程模式

➤ 原廠工程師可在這邊，做各項後臺參數設定。



功能	介面																								
<p>1. 保全設定</p> <ul style="list-style-type: none"> <li>可修改 8 個防區類型、設備、常開 (N.O) 或常關 (N.C) 狀態等。</li> </ul> <p>廠設值：</p> <table border="1" data-bbox="124 768 844 1113"> <thead> <tr> <th>保全接點名稱</th> <th>防區類型</th> <th>防區名稱</th> </tr> </thead> <tbody> <tr> <td>Z1</td> <td>大門延遲防區</td> <td>門磁</td> </tr> <tr> <td>Z2</td> <td>盜警立即防區</td> <td>防盜 1</td> </tr> <tr> <td>Z3</td> <td>盜警立即防區</td> <td>防盜 2</td> </tr> <tr> <td>Z4</td> <td>盜警立即防區</td> <td>防盜 3</td> </tr> <tr> <td>Z5</td> <td>盜警立即防區</td> <td>防盜 4</td> </tr> <tr> <td>Z6</td> <td>24 小時防區</td> <td>瓦斯</td> </tr> <tr> <td>Z7</td> <td>24 小時防區</td> <td>求救</td> </tr> </tbody> </table> <p>以上為廠設值可依實際需求做調整設定。</p>	保全接點名稱	防區類型	防區名稱	Z1	大門延遲防區	門磁	Z2	盜警立即防區	防盜 1	Z3	盜警立即防區	防盜 2	Z4	盜警立即防區	防盜 3	Z5	盜警立即防區	防盜 4	Z6	24 小時防區	瓦斯	Z7	24 小時防區	求救	
保全接點名稱	防區類型	防區名稱																							
Z1	大門延遲防區	門磁																							
Z2	盜警立即防區	防盜 1																							
Z3	盜警立即防區	防盜 2																							
Z4	盜警立即防區	防盜 3																							
Z5	盜警立即防區	防盜 4																							
Z6	24 小時防區	瓦斯																							
Z7	24 小時防區	求救																							
<p>2. 軟體更新</p> <p>包含地址簿匯入、設定檔匯入、還原點更新、設定檔匯出、防區名稱檔匯入等，5 個部件更新。</p>																									
<p>3. 房號設置</p> <p>a. 編碼設定即為地址簿上設定之編碼，在地址簿設定時，是以住戶門牌號碼作為依據。以住戶門牌號碼位數，作為戶號遮罩的編號。</p> <p>b. 輸入完住戶編碼後，系統會自動列出符合該用戶之地址欄，將地址欄位輸入完成後，便完成本機註冊。</p>																									

4. 智慧設置
- 若需啟動首頁之智慧家庭功能時，須將本頁智慧啟動選項開啟。
  - 智慧設置可針對智慧家庭設備、環境監控儀器做連動所需之 IP 及各項參數做詳細設定。



5. 密碼設置
- 可更改工程模式密碼。



6. 門鈴機設置
- 可對門鈴機之聲音、DO 輸出做調整。

音量	0~100
鈴聲	0~100
語音	0~100
開門延長 (0~100)	0~100 秒
12V 輸出 (0~100)	0~100 秒



7. 門鈴機配對
- 門鈴機配對前須先完成房號設置將本機註冊。使用者欲將門口機與室內機做連接時，便要使用門鈴機配對功能。

配對步驟：

- 室內機開機，將門口機與室內機以網路線連接。
- 室內機在首頁選擇『設定』>『工程模式』>『門鈴機配對』>選擇門口機 IP >『開始配對』。
- 門口機『Call』鍵長按約 5 秒，此時門口機發出語音提示，表示進入配對模式，並自動與室內機配對完成。
- 配對完成後，門口機將自行重新開機，待門口機重新開機完畢(電源指示燈呈現綠燈閃爍)即可。



1.選擇門口機

2.開始配對



8. 恢復原廠值
- ◆ 回復成出場預設值。



9. 12V OUT
- ◆ 可設定 D01 與 D02 的輸出。

	DO 類型	關閉時間
D01	<ul style="list-style-type: none"> <li>◆ 迴路觸發</li> <li>◆ 保全開關</li> <li>◆ 電梯</li> <li>◆ 不啟動</li> </ul>	◆ 2 秒
		◆ 5 秒
		◆ 10 秒
		◆ 30 秒
		◆ 60 秒
		◆ 開關
D02	<ul style="list-style-type: none"> <li>◆ 迴路觸發</li> <li>◆ 保全開關</li> <li>◆ 電梯</li> <li>◆ 不啟動</li> </ul>	◆ 2 秒
		◆ 5 秒
		◆ 10 秒
		◆ 30 秒
		◆ 60 秒
		◆ 開關



#### 5.5.4. 遠端更新 (PremiCMS 管理平台)

- 管理者可透過 PremiCMS 管理平台對設備進行遠端更新軟體。
- 管理者亦可進入工程網頁對住戶門口機進行設定，亦可做軟體、地址簿之更新。



PremiCMS 管理平台

※ 使用前請詳細閱讀說明書內容，並妥善保管。公司保留產品設計規格，如有更改恕不另行通知。

